



# PAILLEUSES ET PAILLEUSES DISTRIBUTRICES

*L'héritage d'un savoir faire*

[www.atelier-robot.be](http://www.atelier-robot.be)



*le paillage et la distribution*



# PAILLEUSES ET PAILLEUSES DISTRIBUTRICES TOUS FOURRAGES

L'UNE D'ENTRE ELLES EST FAITE POUR VOUS !

[www.atelier-robert.be](http://www.atelier-robert.be)

## La nouvelle référence:

De conception compacte, fonctionnelle et ultra robuste, nos pailleuses sont le résultat d'une recherche intensive menée en étroite collaboration avec les utilisateurs.

Elles peuvent traiter toutes les balles rondes ou rectangulaires et réalisent vos litières jusqu'à 18m pour le modèle GL et 15m pour le modèle GT avec une économie de paille jusque 25%

## P210GT-H OU GL-H

# 2M<sup>3</sup>

- Goulotte tournante 300° ou goulotte latérale
- Capacité: 2m<sup>3</sup>
- Chargement : 1balle ronde de Ø 2,00m  
2 balles rondes Ø 1,50m  
1balle cubique de 2,70m  
tous les ensilages

La maniabilité

## P400GT-H OU GL-H

# 4M<sup>3</sup>

- Goulotte tournante 300° ou goulotte latérale
- Capacité: 4m<sup>3</sup>
- Chargement : 2 balles rondes de Ø 2,00m  
1 balle cubique de 2,70m  
tous les ensilages

Pour les faibles puissances

## P700GT-H OU GL-H

# 6M<sup>3</sup>

- Goulotte tournante 300° ou goulotte latérale
- Capacité: 6m<sup>3</sup>
- Chargement : 3balles rondes de Ø 1,60m (en option)  
2balles rondes de Ø 2,00m  
1balle cubique de 2,70m  
tous les ensilages

Compacte à l'extérieur et grande à l'intérieur







# CE SONT SOUVENT LES DÉTAILS QUI RENDENT LE QUOTIDIEN PLUS AGRÉABLE AVEC UNE PAILLEUSE ROBERT P210GT OU P210GL

[www.atelier-robert.be](http://www.atelier-robert.be)

Porte arrière actionnée par deux vérins hydrauliques dont la forme a été spécialement étudiée pour le chargement aisé des balles rondes et cubiques. Piquets escamotables et chaînes de retenue pour maintenir les derniers plis du ballot et marche pied anti-dérapant.



**4** Turbine de grand diamètre montée avec voile et pâles boulonnées et capable d'émettre silencieusement à 540 tr/min (régime prise de force) un impressionnant flux d'air. Permet d'atteindre des distances de paillage jusque 18 m.

Une seule goulotte tournante à 300° pour la distribution (à droite) et le paillage (à gauche ou à droite)

Caisse adaptée à tous les formats de balles, rondes ou cubiques et flancs arrondis pour une propreté maximale

**7** Dispositif anti-projection avec volet mobile positionné au dessus du démêleur pour un travail soigné

Distribution et paillage à droite par goulotte latérale

**1** Boîtier à 2 vitesses pour l'entraînement de la turbine distribution et paillage (cardan avec limiteur à friction et roue libre)

**3 Types de commande**  
- distributeur manuel (standard)  
- commande électrique (en option)  
- commande par téléflexibles (en option)



**2** Entraînement du tapis par un réducteur à bain d'huile équipé d'un moteur hydraulique à vitesse variable.

**6** Attelage rapide avec barres à cônes centreurs.

**8** Trappe de nettoyage montée sur charnières

**3** Positionnement des réglages de la tension du tapis à l'extérieur de la caisse pour un accès facile et rapide

**5** Démêleurs à entraînement hydraulique pour une alimentation régulière de la turbine, tapis surdimensionné composé de chaînes plates (12 mm) et de lattes en forme de U fermées







# LA DÉCOUVERTE D'UNE NOUVELLE GÉNÉRATION

- un look différent
- une finition de qualité
- une technologie de pointe

[www.atelier-robert.be](http://www.atelier-robert.be)

## P400 ET P700

Porte arrière (actionnée par deux vérins hydrauliques) dont la forme a été spécialement étudiée pour le chargement aisé des balles rondes et cubiques. Piquets escamotables et chaînes de retenue pour maintenir les derniers plis du ballot Marche pied anti-dérapant.



**10** Eclairage conforme au code de la route, monté sur charnières afin d'éviter tous risques de détériorations

Toboggan de déversement pour une distribution précise

Une seule goulotte tournante à 300° pour la distribution (à droite) et le paillage (à gauche ou à droite)



**3** Positionnement des réglages de la tension de tapis à l'extérieur de la caisse pour un accès facile et rapide

**3** Commande électrique nouvelle génération compacte et intuitive

**7** Dispositif anti-projection avec volet mobile positionné au dessus du démêleur pour un travail soigné

**2** Entraînement du tapis par un réducteur à bain d'huile équipé d'un moteur hydraulique à vitesse variable.

**6** Attelage sur les bras du relevage du tracteur avec double barre

**7** Trappe de nettoyage montée sur charnières

**5** Démêleurs à entraînement hydraulique pour une alimentation régulière de la turbine, tapis surdimensionné composé de chaînes plates (12 mm) et de lattes en forme de U fermée

**4** Turbine de grand diamètre montée avec voile et pâles boulonnées et capable d'émettre silencieusement à 540 tr/min (régime prise de force) un impressionnant flux d'air. Permet d'atteindre des distances de paillage jusque 18 m.

Roues de grand diamètre (285-70R 19,5)







www.atelier-robert.be

# P210GL-H

# 2m<sup>3</sup>

## Pailleuse à goulotte latérale

### Paillage jusqu'à 18m

**Démêleur(s) hydraulique**  
polyvalent et associé au tapis,  
il assure une parfaite alimentation  
de la turbine avec tous les produits



La P210GL-H a été développée pour répondre aux critères des éleveurs en matière de:

- Fiabilité grâce à l'emploi de composants hydrauliques et mécaniques de grande qualité et de marques mondialement connues.
- Débit élevé avec un démêleur super puissant alimentant une turbine à haut rendement.
- Solidité exemplaire avec sa caisse New Look monocoque indéformable.
- Distance de paillage et hauteur de machine réduite avec la goulotte latérale assurant une projection jusqu'à 20 mètres et plus.
- Facilité d'entretien avec des tendeurs de tapis et des pièces mécaniques très aisément accessibles
- Propreté d'utilisation avec son carter aux projections au dessus du démêleur et son

### Volume de chargement : 2m<sup>3</sup>

l x  $\varnothing 2,00m$   
 OU  
 l x  $2,70m$



L'élégance associé à la robustesse



www.atelier-robert.be

# P210GT-H

# 2m<sup>3</sup>

## Pailleuse à goulotte tournante 300°

### Paillage jusqu'à 16m

Simple démêleur hydraulique polyvalent et associé au tapis, il assure une parfaite alimentation de la turbine avec tous les produits.



La P210GT-H a été développée pour répondre aux critères des éleveurs en matière de:

- Fiabilité grâce à l'emploi de composants hydrauliques et mécaniques de grande qualité et de marques mondialement connues.
- Débit élevé avec un démêleur super puissant alimentant une turbine à haut rendement.
- Solidité exemplaire avec sa caisse New Look monocoque indéformable.
- Polyvalence avec sa goulotte tournante pouvant effectuer un paillage sur 300° avec des balles rondes ou cubiques (tous formats).
- Facilité d'entretien avec des tendeurs de tapis et des pièces mécaniques très aisément accessibles.
- Propreté d'utilisation avec son carter aux projections au dessus du démêleur et son tapis avec double fond.

**Volume de chargement : 2m<sup>3</sup>**

l x  $\varnothing 2,00m$   
OU  
l x  $2,70m$



L'élégance associé à la robustesse





www.atelier-robert.be

# P400GT ou GL

# 4m<sup>3</sup>

## Pailleuse distributrice à goulotte tournante 300° ou goulotte latérale

### Paillage jusqu'à 18m

Simple démêleur hydraulique polyvalent et associé au tapis, il assure une parfaite alimentation de la turbine avec tous les produits

Turbine surbaissée pour une visibilité maximale



La P400GT ou GL a été développée pour répondre aux critères des éleveurs en matière de:

- Fiabilité grâce à l'emploi de composants hydrauliques et mécaniques de grande qualité et de marques mondialement connues.
- Rendement élevé avec un démêleur super puissant alimentant une turbine à haut débit.
- Solidité exemplaire avec sa caisse New Look monocoque indéformable.
- Polyvalence avec la goulotte tournante ou latérale
- Facilité d'entretien avec des tendeurs de tapis et des pièces mécaniques très aisément accessibles
- Propreté d'utilisation avec son carter aux projections au dessus du démêleur et son tapis avec double fond
- Capacité accrue bien adaptée aux élevages de grande taille ne disposant que d'un tracteur de moyenne ou faible puissance.

Volume de chargement : 4m<sup>3</sup>



Efficace et toujours fiable





[www.atelier-robert.be](http://www.atelier-robert.be)

Caractéristiques identiques à la P210 GT-H

# P210GT-MD

# 2m<sup>3</sup>

## Pailleuse distributrice tous fourrages goulotte tournante 300° ou goulotte latérale

Paillage jusqu'à 18m  
(suivant goulotte)

Une seule goulotte tournante à 300° pour la distribution (à droite) et le paillage (à gauche ou à droite) ou goulotte latérale droite



Toboggan de déversement pour une distribution précise

2 démêleurs à transmission mécanique actionnés par un embrayage électrique pouvant à tout moment désactiver ceux-ci.



Démêleur tous fourrages  
2 démêleurs équipés de couteaux et spécialement étudiés pour la distribution régulière des balles de préfanés, pouvant à tout moment via un embrayage électrique être désactivés afin d'interrompre la distribution ou le paillage (procure une grande souplesse d'utilisation et demande peu de puissance)



Commande électrique nouvelle génération compacte et intuitive (de série)



➤ MD : 2 démêleurs mécanique débrayable avec un embrayage électrique

➤ M : 2 démêleurs mécanique non débrayable





www.atelier-robert.be

# P700GT ou GL

# 6m<sup>3</sup>

## Pailleuse distributrice à goulotte tournante 300° ou goulotte latérale

### Paillage jusqu'à 18m

**Simple démêleur hydraulique** polyvalent et associé au tapis, il assure une parfaite alimentation de la turbine avec tous les produits

**Turbine** surbaissée pour une visibilité maximale

**GRANDE CAPACITE**



La P700GT ou GL a été développée pour répondre aux critères des éleveurs en matière de:

- Fiabilité grâce à l'emploi de composants hydrauliques et mécaniques de grande qualité et de marques mondialement connues.
- Rendement élevé avec 2 démêleurs super puissants reliés entre eux par une chaîne de transfert de puissance et alimentant une turbine haute performances.
- Solidité exemplaire avec sa caisse New Look monocoque indéformable.
- Polyvalence avec la goulotte tournante ou latérale
- Facilité d'entretien avec des tendeurs de tapis et des pièces mécaniques très aisément accessibles
- Propreté d'utilisation avec son carter aux projections au dessus du démêleur et son tapis avec double fond
- Volume de caisse supérieur répondant aux besoins des élevages de grande taille et pouvant être utilisé avec un tracteur de moyenne puissance

### Volume de chargement : 6m<sup>3</sup>

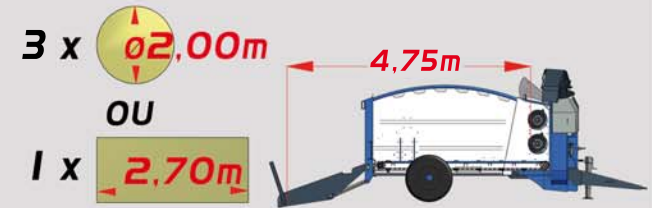

**Efficace et toujours fiable**



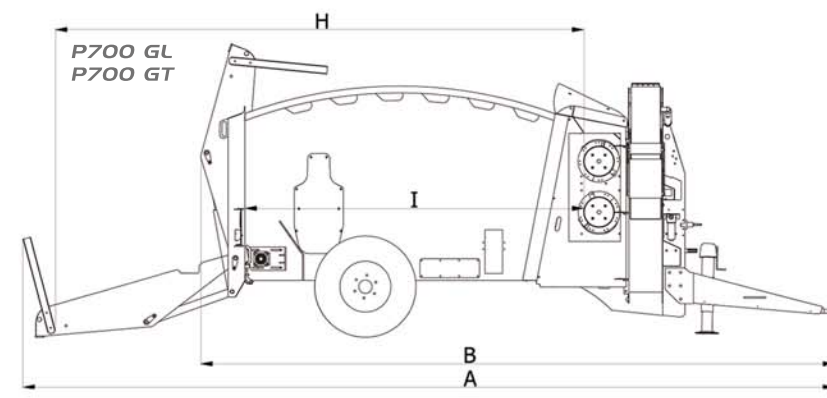
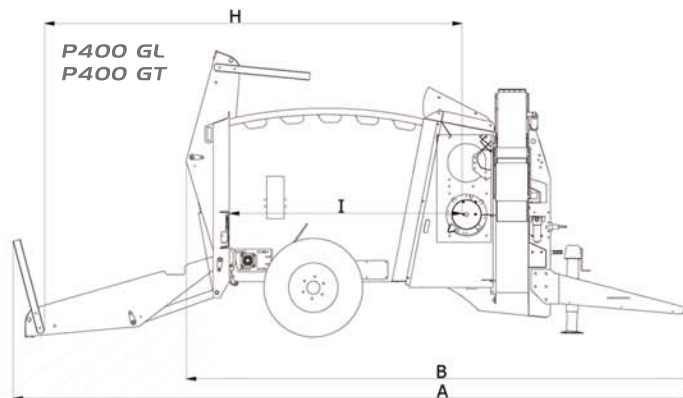
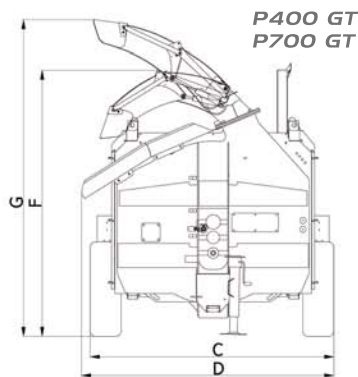
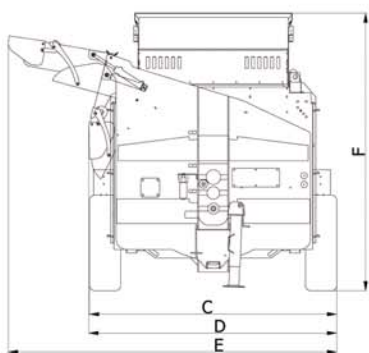
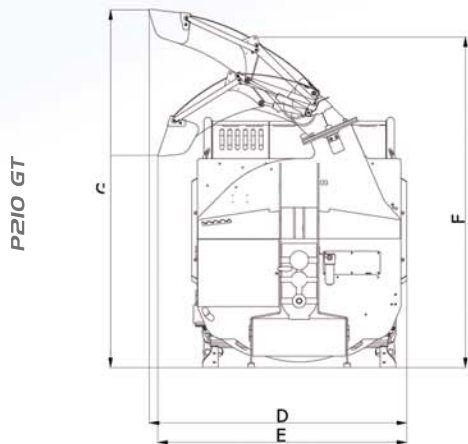
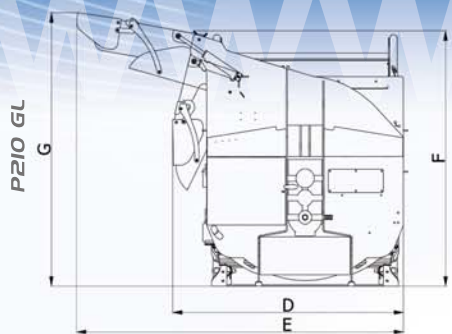

Caractéristiques	P210 GL	P210 GT	P400 GL	P400 GT	P700 GL	P700 GT
Capacité	2m <sup>3</sup>	2m <sup>3</sup>	4m <sup>3</sup>	4m <sup>3</sup>	6m <sup>3</sup>	6m <sup>3</sup>
Poids à vide	3460Kg	3640Kg	4380Kg	4560Kg	4560Kg	-
Distance de paillage	avec goulotte à droite	18m	15m	18m	15m	18m
	avec goulotte à gauche	-	13m	-	13m	13m
Nombre de démêleur	1	1	1	1	1	1
Pneumatique	-	-	285-70 R19,5	285-70 R19,5	285-70 R19,5	285-70 R19,5
Vitesse de rotation de la turbine	270/540min	270/540min	270/540min	270/540min	270/540min	270/540min
Puissance tracteur recommandée	90 CV	90 CV	60 CV	60 CV	70 CV	70 CV
Débit et pression souhaités	35L/min à 180 bars	35L/min à 180 bars	35L/min à 180 bars	35L/min à 180 bars	35L/min à 180 bars	35L/min à 180 bars
Equipement hydraulique nécessaire	simple effet avec retour libre	simple effet avec retour libre	simple effet avec retour libre	simple effet avec retour libre	simple effet avec retour libre	simple effet avec retour libre

#### Dimensions

A	4170	4170	6230	6230	7230	7230
B	3005	3005	4700	4700	5700	5700
C	-	-	2240	2240	2240	2240
D	1845	1920	2305	2390	2305	2390
E	2610	1985	3070	-	3070	-
F	1965	2290	2650	2570	2650	2570
G	2100	2770	-	3050	-	3050
H	2860	2860	3790	3790	4755	4755
I	1500	1500	2000	2000	3050	3050

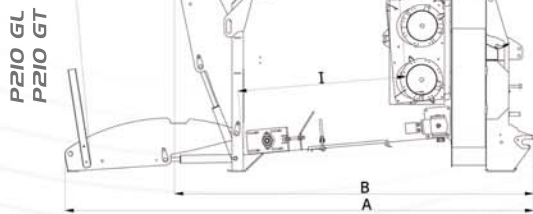





www.atelier-robert.be

# LES EQUIPEMENTS OPTIONNELS DES PAILLEUSES ET PAILLEUSES DISTRIBUTRICE

Pour plus de confort et de polyvalence sur votre exploitation



**Commande par téléflexibles**  
à installer dans la cabine offrant  
la possibilité de travailler toutes  
vitres fermées.



**Double commande électrique**  
de la porte arrière pour faciliter le  
chargement des balles rondes.



**Kit traîné**  
pour l'emploi du tracteur de faible  
puissance (comprenant: 1 essieu avec roue  
10/80-12, 1 timon  
boulonné avec barre d'attelage double et 1  
pied d'appui réglable par manivelle).



**Commande électrique**  
nouvelle génération compacte  
et intuitive



**Eclairage conforme au code**  
de la route  
monté sur charnières afin d'éviter  
tous les risques de détériorations



**Kit traîné hydraulique**  
pour une plus grande facilité de chargement  
(comprenant: 1 essieu hydraulique avec roue  
10/80-12, 1 timon boulonné avec barre  
d'attelage double et 1 pied d'appui réglable  
par manivelle).



**Double entraînement du démêleur**  
(2 moteurs hydrauliques) pour plus  
de puissance sur le démêleur



**2 démêleurs**  
Equipes chacun d'un moteur  
hydraulique de grande puissance  
et reliés entre-eux par une chaîne  
permettant un transfert de couple



**Kit semi-porté**  
pour l'emploi de tracteur de faible puissance  
comprenant 2 roues pivotantes à 360° sur  
un essieu hydraulique.  
L'avantage de ce système est que  
la pailleuse se conduit comme une machine  
portée du fait qu'elle est attelée sur  
le relevage du tracteur.



**Centrale hydraulique 40l/min**  
Totalemnt indépendante de la diversité  
et de la compatibilité des huiles,  
elle permet l'emploi de différentes  
marques de tracteur



**Goulotte latérale orientable**  
de 30° avant et 30° arrière  
Utilisée dans les étables en impasse  
où la grande distance de paillage  
reste un élément impératif

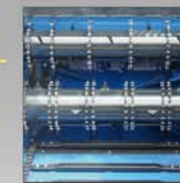
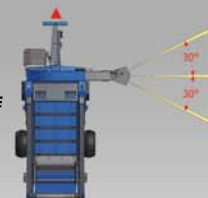

**Démêleur tous fourrages**  
2 démêleurs équipés de couteaux et  
spécialement étudié pour la distribution  
régulière des balles de préfanés, pouvant à  
tous moment via un embrayage électrique  
être désactivé afin d'interrompre la distribu-  
tion ou le paillage (procure une grande  
souplesse d'utilisation et demande peut  
de puissance)

▶ Auto régulation électronique des démêleurs hydrauliques

▶ Changement de vitesse de la turbine par téléflexible

▶ Changement électrique de vitesse de la turbine par téléflexible



# UNE GAMME COMPLÈTE



[www.atelier-robert.be](http://www.atelier-robert.be)

CONCESSIONNAIRE

CONSTRUCTEUR  
Atelier Robert sa  
Rue Reppe, 20e (Z I)  
B-5300 Seilles BELGIQUE  
Tél: +32(0) 85 84 96 70  
Fax: +32(0) 85 84 96 71  
info@atelier-robert.be

**ROBERT**

[www.atelier-robert.be](http://www.atelier-robert.be)